

Ehita ise puidust

Võldikuid Ehita ise puidust antakse välja Puuinfo (www.puuinfo.ee) poolt. Esimesed viis neist, Terrass, Auto varjualune, Aiamööbel, Välikäimla ja Kompostikast on tõlgitud rootsi keelest ja originaalid on leitavad aadressil www.byggbeskrivningar.se. Autoriõigused kuuluvad Rootsi Metsatööstuse Föderatsioonile.

Auto varjualune

1 Planeerimine

Planeerida auto katusealune nii, et see külgneks ümbritseva hoonega ja võtaks arvesse krundi looduslikke tingimusi. Laudiseturüübi ja värvivaliku suhtes tuleb võtta arvesse olemasolevaid hooned. Paigutada auto katusealune nii, et päikesepoolses nurgas tekiks hubane terrass, mis on kaitstud tuule ja kõrvaliste pilkude eest. Katusealust võib täiendada ronitaimedega kaetud pergolaga. Lasta paigaldada elekter välisvalgustuse jaoks ning pistikupesad mootori ja autosalongi soojenduseks koos taimeriga.

Kõik mõõtmed on millimeetrites, kui ei ole nimetatud teisiti.

2 Mõõtmete määramine

Täiesti eraldiseisev, ainult ühe pikiseina ja ühe otsaseinaga auto katusealune võib olla ebapüsiv, kui materjalid ja konstruktsioon ei ole arvestatud piisavalt tugevad. Auto katusealune muutub püsivamaks, kui see ehitada kokku maja või väikese kuuriga. Hea püsivuse ja vastupidavuse tagamiseks ei tohi materjalide mõõtmete pealt kokku hoida. Sõltumata sellest, kas maapind on sillutatud betoonplaatide, looduskivi või killustikuga, tuleb pinnasekiht ette valmistada nii, et see oleks hästi drenitud ja kindel.

Siinkohal oleme aluseks võtnud auto katusealuse, mille katus on kaetud trapetsprofiilplekiga või hõõveldamata sulundlaudade ja rullmaterjaliga. Katusekaldeks on 10°.

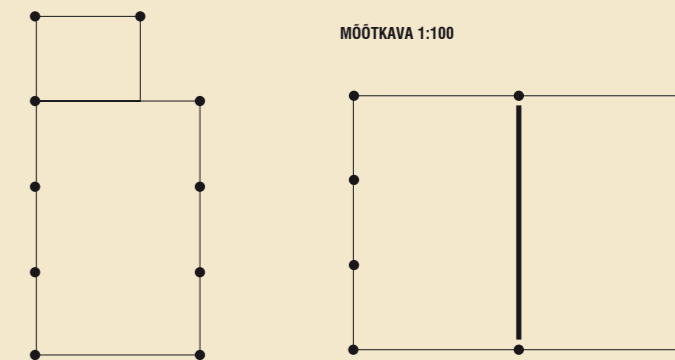
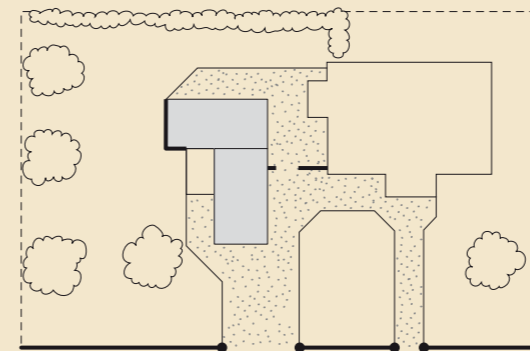
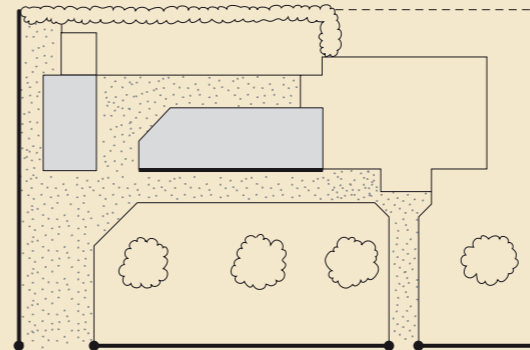
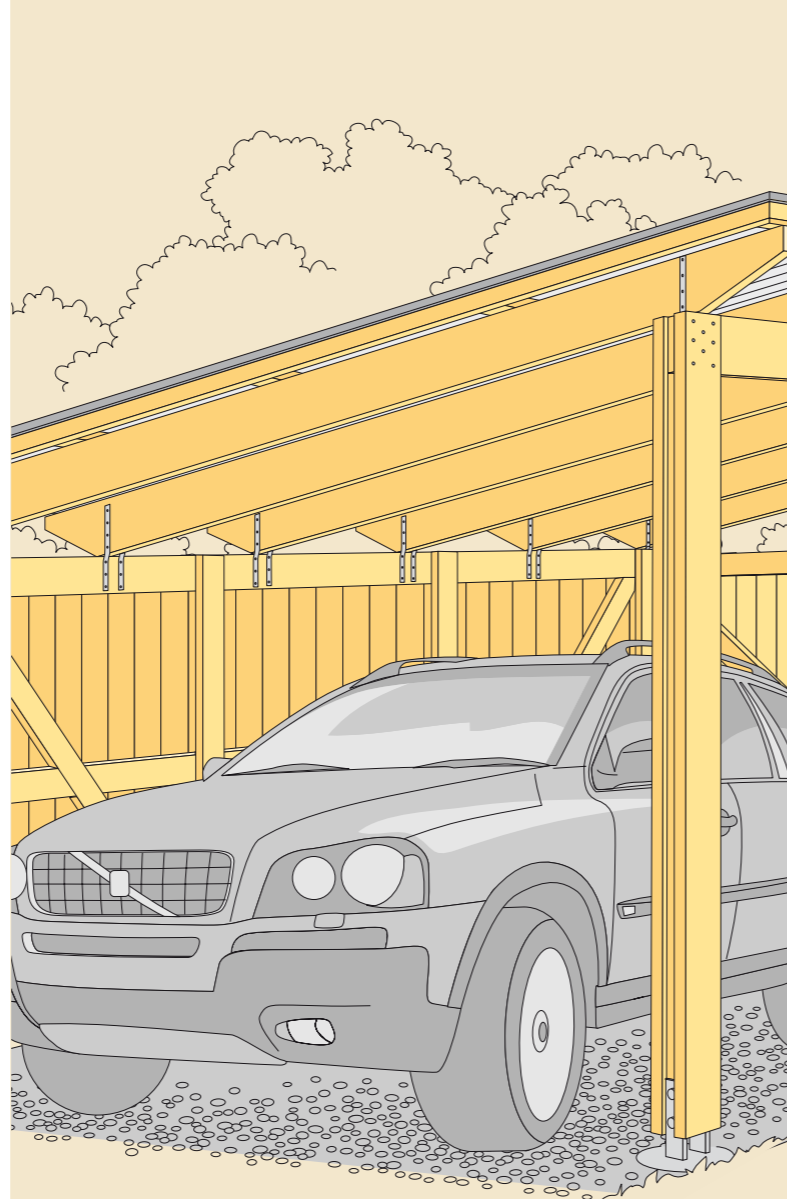

AUTO KATUSEALUNE ÜHELE AUTOLE, PANIPAIGAGA

AUTO KATUSEALUNE KAHELE AUTOLE LIIMPUITLADEL 66 x 315 TUGEVUSKLASSIGA GL 28

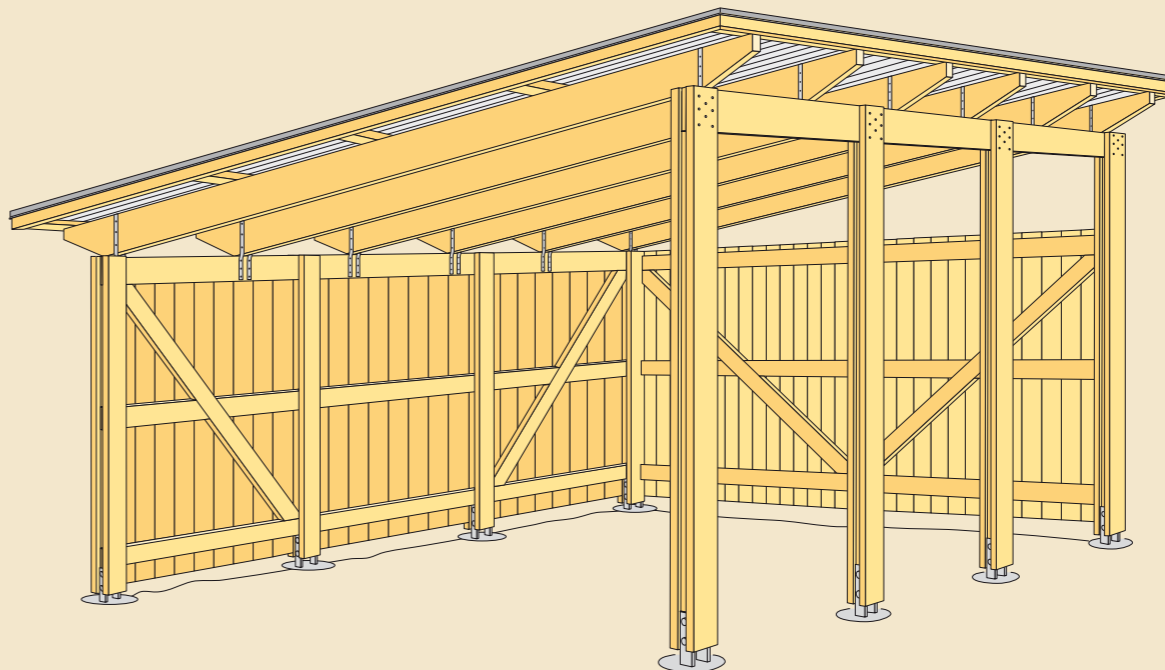

3 Vundamendipostid

Karkassipostid toetuvad tugevatele betoonist valatavatele vundamendipostidele sammuga 1600–1800 mm. Valamisel tuleb arvestada sellega, et augu sügavus võiks olla ca 800 mm või rohkem, sõltuvalt pinnasest. Kogu kasvupinnas tuleb eemaldada. See kehtib ka auto katusealuse põrand ja juurdesõidutee kohta. Kui süvend on valmis, siis valada väike betoonist põhjaplaat. Selle keskele suruda kinni tugev sarrusevarras. Kui see valu on kivinenud, asetada auku 200 mm läbimõõduga ümmargune papist valuvorm ja täita see ümbertrinki pinnasega. Seejärel täita papptoru betooniga ja valada paika kuumtsingitud terasest tarirauad või postiking. Betooni kõvenemise ajaks fikseerida tarirauad puutükiga.

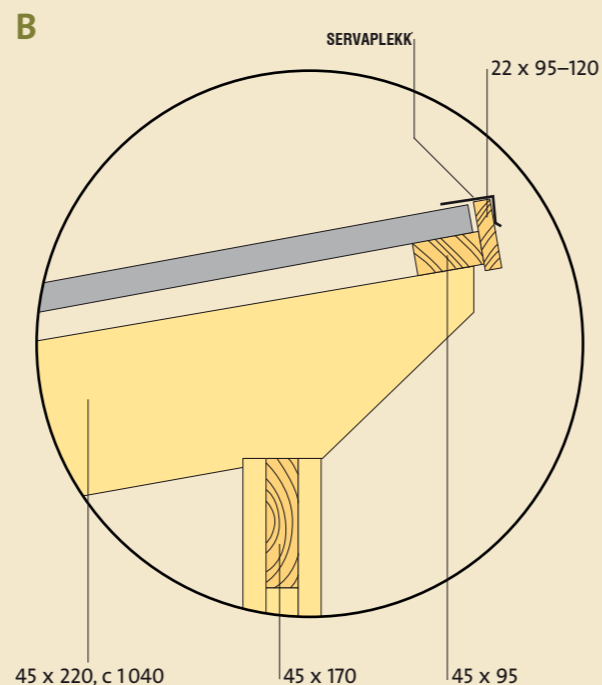
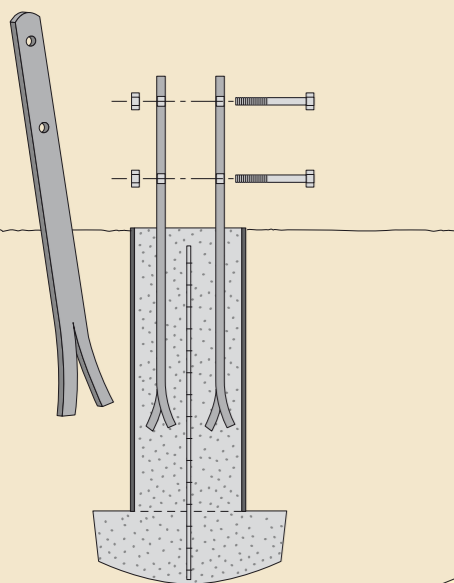

45 x 220, c 1040 45 x 170 45 x 95

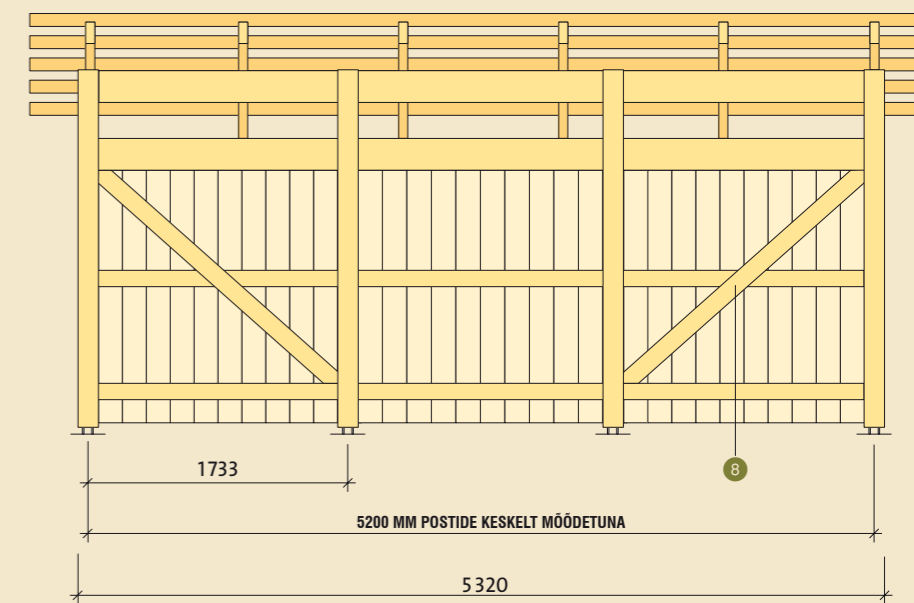
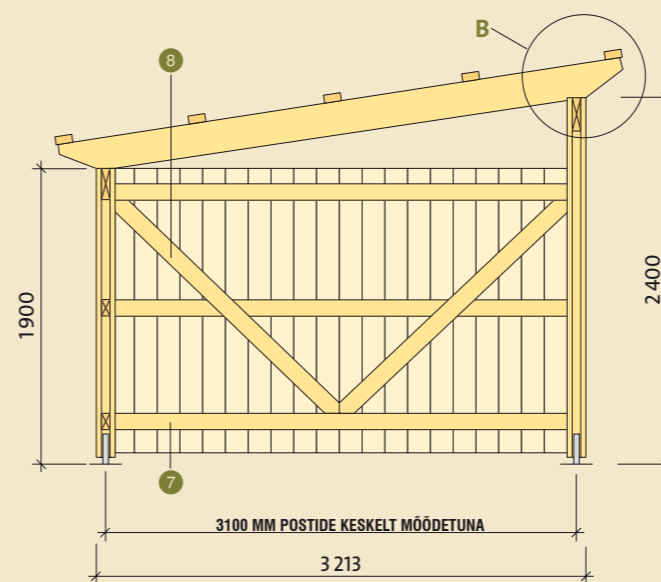

4 Karkass

Tarindi kõigis kandvates osades kasutatakse tugevussorteeritud konstruktsioonipuitu C16. Post on kokku naelutatud kolmest osast. 1 on kesktükk 45 x 95. Välimised osad 2 on ristlõikega 34 x 120. Postiosad 1 ja 2 naelutatakse kokku 100-3,4 naeltega, mis on ühtlaselt jaotatud ja mida kummalgi pool on vähemalt 10 tükki. Üles jäetakse õnarus, kuhu 3 käib peatala 45 x 170, mis kinnitatakse kolme naelaga 100-3,4. Seejärel kinnitatakse postid läbivate Ø 8 poltidega kuumtsingitud, sissevalatud tarirauade külge. Sarikad 4 45 x 220 paigutatakse sammuga 1040 ja kinnitatakse kaldnaelutusega või metallnurgikuga (samm 1040, s.o vahekaugus mõõdetuna ühe sarika keskpunktist teise sarika keskpunkti).

Sarikad A tuleb lisaks kinnitada perforeeritud plekkliidiga, mis painutatakse iga talaotsa ümber. Plekkliint painutada alla ja kinnitada kuue ankurnaelaga 40-4,0 peatala siseküljele. Katusepapi aluseks paigaldada hõõveldamata sulundlaud 17 x 95, mis kinnitatakse naeltega sarikate külge ja kaetakse asfaldiga immutatud katusepapiga. Profileeritud pleki aluseks kasutada roovlatte 6 45 x 95, mis kinnitatakse kuuskantpea-puidukruvidega Ø 6 x 100 sarikate külge.

Plekk-katuse alumisele küljele võib koguneda kondensaati, mis avatud auto katusealuse korral küll suurt tähtsust ei oma. Seda saab vältida, kui valida plekk-katus, mille alumisel küljel on kondensaadiisolatsioon, või kui ehitada puitkiudplaadist aluslagi. Kui katuse kaldenurk on väike, siis tuleb kasutada täispikkuses plekitahvleid. Sarikad ja roovitis ulatuvad 250–300 mm seinajoonest üle ja moodustavad maja ümber räästa. Plekk-katuse serv kaetakse kolmel küljel kitsa servalauaga 22 x 95–120. Servalaua ja plekk-katte vaheline üleminek kaetakse servaplekiga.

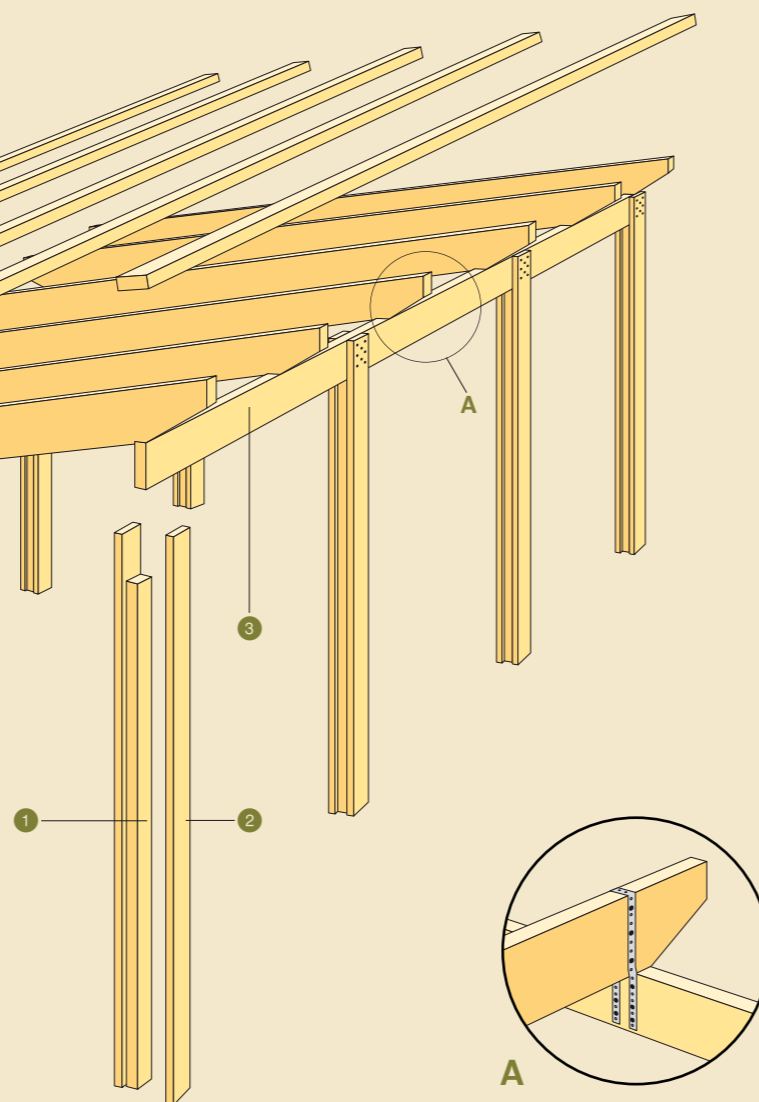

5 Seinalaudis

Horizontaalsed prussid 7 45 x 95–120 kinnitatakse naeltega postide külge. Kaldtoed 8 45 x 95–120 paigaldada vastavalt joonisele prusside vahele. Kaldtoed on tähtsad konstruktsiooni püsivuse suhtes ja neid ei tohi ära jätta. Kui valitakse katteliistuga laudis, võib olla otstarbekas kasutada nelja prussi. Laudiselaudu on kõige lihtsam katta kruntvärviga enne nende naeltega kinnitamist või kasutada tehases värvitud voodrilaudu.

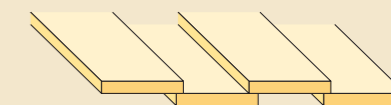

Iga prussi kohas lüüakse üks nael alumisse lauda ja kaks naela pealmisse lauda (kattelauda). Kattelaud peab mõlema alumise laua suhtes olema vähemalt 20 mm ülekattega. Liitekohtades ja allservas tuleb laudiselaudade otsad kaldu lõigata (nn veeninaks), et vihmavett oleks lihtsam ära juhtida ja tundlik otsapuut oleks paremini kaitstud. Samal põhjusel tuleb laudise otsad lõpetada maapinnast vähemalt 300 mm kõrgemal. Laudade otsad tuleb värvida eriti hoolikalt.

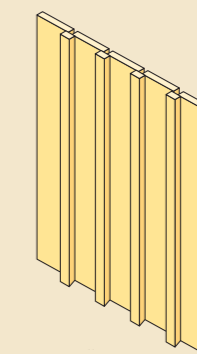

KATTELIISTUGA LAUDIS

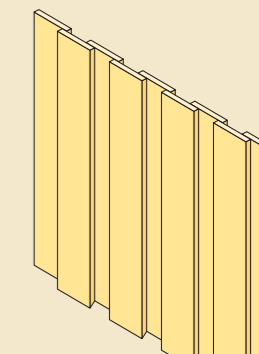

PEALISTIKLAUDIS